

Scrittarello Achille Castiglioni 1996



Tavolino, scrittoio.

Base in massello di faggio naturale finito con vernice acrilica trasparente o in frassino tinto all' anilina color carbone, finito con vernice acrilica trasparente a poro aperto. Tiranti e trave inferiore in acciaio verniciato a polvere epossipoliestere color alluminio o nero con poggiapiedi in materiale termoplastico.

Piano e vassoi in multistrato di betulla Classe E1 rivestito in laminato HPL bianco o impiallacciati in frassino tinto all' anilina color carbone, finito con vernice acrilica trasparente a poro aperto.

Small table-writing desk.

Base in solid natural beech, finished with transparent acrylic paint or aniline-dyed ash, charcoal-coloured, finished with open-pore transparent acrylic paint. Tie-rods and lower rod in epoxy-polyester powder coated steel, aluminium or black coloured, with thermoplastic footrest.

Top and lateral shelves in Class E1 multi-ply birch, covered with white HPL laminate or veneered in charcoal-coloured anyline-dyed ash wood, finished with open-pore transparent acrylic paint.

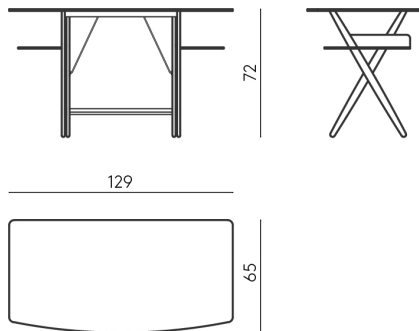

Petite table, bureau.

Base en massif en hêtre naturel fini avec peinture transparente acrylique à l'aniline couleur charbon, fini avec peinture acrylique transparente à pores ouverts. Tirants et poutre inférieure en acier peint à poudre époxy-polyester couleur aluminium ou noir avec repose-pieds en matière thermoplastique.

Dessus et plateaux en multiplis de bouleau Classe E1 revêtu en stratifié HPL blanc ou plaqués en frêne teinté à l'aniline couleur charbon, fini avec peinture acrylique transparente à pores ouverts.

Mesita, escritorio.

Base de madera maciza de haya natural acabada con barniz de poliuretano transparente de fresno teñido a la anilina color carbón, acabado con barniz acrílico transparente de poro abierto.

Tirantes y travesaño inferior de acero pintado en polvo epoxi-poliéster color aluminio o negro con reposapiés de material termoplástico.

Tablero y bandejas: multicapa de abedul Clase E1 revestido en laminado HPL blanco o chapado en fresno teñido a la anilina color carbón, acabado con barniz acrílico transparente de poro abierto.

Beistelltisch, Schreibtisch.

Gestell: massives Naturbuchenholz endbehandelt mit Acryl-Klarlack oder Eschenholz anilingefärbt, kohlschwarz, Endbehandlung mit offenporigem Acryl-Klarlack. Zugstangen und unterer Träger aus Stahl mit Epoxid-Polyester-Pulverlackierung, Aluminium oder schwarz farbig. Fußstützen in Thermoplast.

Tischplatte und Tabletten: Birkenmehrschichtholz Klasse E1, beschichtet mit HPL-Laminat weiß, oder furniert in Eschenholz anilingefärbt, kohlschwarz, endbehandelt mit offenporigem Acryl-Klarlack.